



®

Möbel für
dich gemacht



5 ★★★★★
Jahre*
Hersteller
Garantie

Interliving
Couchtisch
Serie 6208



Möbel für
dich gemacht



Hochwertige Qualität

Beste Verarbeitung und intelligente Funktionen machen aus Interliving-Produkten langlebige Begleiter. Ob Farbe, Material oder Funktion – Interliving-Möbel bieten Ihnen zahlreiche Individualisierungs-Möglichkeiten für höchste Qualitätsansprüche.

5 Jahre Garantie

Interliving-Produkte im Möbelbereich werden nach den RAL-Güterichtlinien der Deutschen Gütegemeinschaft Möbel e. V. produziert. Sie erhalten Garantie auf Materialbeschaffenheit sowie fachgerechte Verarbeitung aller Interliving-Möbel.



Möbel für
dich gemacht

Interliving Couchtisch Serie 6208



Interliving Exklusivitäten

- Exklusives dreiteiliges Couchtisch-Set

Weitere Besonderheiten

- 3 Größen wählbar: ca. 75 x 45 cm (DxH), ca. 90 x 40 cm (DxH) und ca. 55 x 50 cm (D xH)
- 3 mm starke Keramikplatte jeweils mit einer 6 mm starken Glasplatte verklebt, für ein hohes Maß an Stabilität
- Keramik-Oberplatten in 5 verschiedenen Farben erhältlich: Rostbraun, Titan, Silver, Marmoroptik und Zementgrau
- Gestell aus robustem Stahl, schwarz lackiert

Interliving Couchtisch Serie 6208



REF :
CT174 / CT175 / ET175

Vorgestellte Versionen
CT174MC / CT175CR / ET175TI

Kategorie
Couchtisch
Beistelltisch

Nutzung
Innenbereich

Einzig erhältliche Maße
CT174 : Ø75 x h40 cm
CT175 : Ø90 x h40 cm
ET175 : Ø55 x h45 cm

VERFÜGBARE MASSE

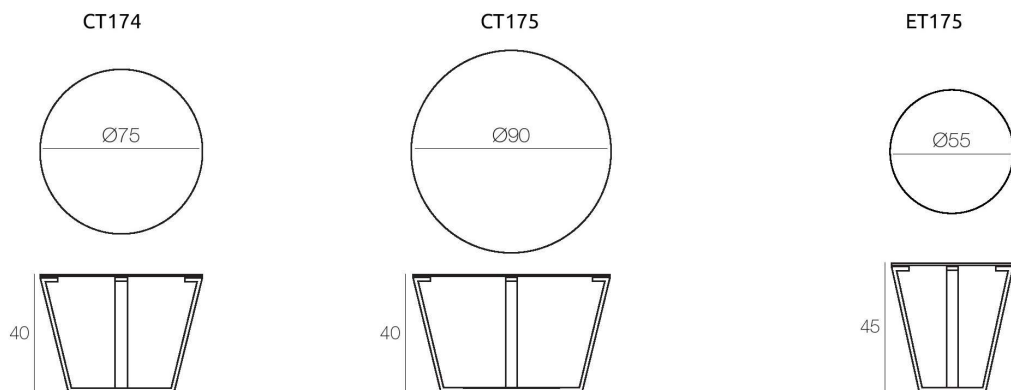

Einheit: Zentimeter

AUSFÜHRUNG

Platte:



Gestell:



*Nur bei den Modellen CT175 et ET175

Interliving Couchtisch Serie 6208

TECHNISCHE INFORMATIONEN

Platte:

3 mm Keramik auf 6 mm Glas verklebt ist, oder 11 mm Vollkeramik, oder 10 mm gehärtetes Glas.

Gestell:

Pulverbeschichteter Stahl Mattschwarz *

Montagezeit:

10 Minuten

Nettogewicht:

CT174 : 22.9 kg

CT175 : 28.8 kg

ET175 : 14.5 kg

*Die Pulverbeschichtung ist eine «trockene» Spritztechnik, bei der keine für Mensch und Umwelt schädlichen Lösungsmittel verwendet werden. Diese Technik entspricht der europäischen REACH-Verordnung, die den Einsatz von Chemikalien in der Industrie kontrolliert.

VERPACKUNG

CT174 (Maße: Ø75 x h40 cm)

	Tischplatte	Gestell	Total
Anzahl der Paketstücke	1	1	2
Bruttogewicht (Produkt + Verpackung)	10.7 kg	12.7 kg	23.4 kg
Nettogewicht	10 kg	11 kg	21 kg
Paketmaße	78 x 78 x 4 cm	63 x 55 x 41.5 cm	

CT175 (Maße: Ø90 x h40 cm)

	Tischplatte	Gestell	Total
Anzahl der Paketstücke	1	1	2
Bruttogewicht (Produkt + Verpackung)	20 kg	13.5 kg	33.5 kg
Nettogewicht	17.6 kg	11.2 kg	28.8 kg
Paketmaße	98.5 x 98 x 8 cm	78 x 69 x 41.5 cm	

ET175 (Maße: Ø55 x h45 cm)

	Tischplatte	Gestell	Total
Anzahl der Paketstücke	1	1	2
Bruttogewicht (Produkt + Verpackung)	7 kg	9.5 kg	16.5 kg
Nettogewicht	6 kg	8.5 kg	14.5 kg
Paketmaße	58 x 58 x 4 cm	46 x 39 x 45 cm	